

Características

Válvula de cunha elástica para água potável até temperaturas de água máxima de 85°C. Desenhada em conformidade com a norma EN1074 1-2. Distância entre flanges segundo a norma EN558. Furação das flanges segundo a norma EN1092-2 (ISO 7005-2).

Teste hidráulico conforme a norma EN1074-1/2 e EN12266.

Corpo e tampa em GJS-500-7 (GGG50). Cunha de fundição dúctil vulcanizada com EPDM e com porca de fixação ao fuso em latão.

Fuso de Aço Inoxidável AISI 420 pré-formado a frio.

A estanquidade do fuso é conseguida com 4 juntas tóricas e nylon, além de uma retenção em forma de U. Entre o corpo e a tampa utiliza-se também uma junta em EPDM de perfil especial.

Os parafusos que unem a tampa ao corpo podem ser em aço inox ou aço carbono.

Revestimento interno e externo em epóxi potável azul com espessura $\geq 250 \mu\text{m}$ segundo a norma DIN 30677-2.

A válvula de cunha elástica da MAFUSA detém a certificação WRAS e ACS para utilização em redes de água potável.

Estanquidade do Fuso

- Três vedantes independentes do fuso oferecem uma tripla segurança.
- Um anel vedante auxiliar protege contra a sujidade exterior.
- Um casquilho em nylon com 4 juntas tóricas protegem contra a corrosão galvânica.

União Corpo/Tampa

O ajuste perfeito entre o corpo e a tampa garantem a estrutura e longevidade da válvula e o seu correcto aperto:

- O perfil da junta entre o corpo e a tampa fica encaixado num perfil da fundição da tampa, prevenindo assim que esta possa sair em caso de golpe de pressão.
- Os parafusos ajustam ambas as partes, ficando ladeados pela junta entre a tampa e o corpo, sendo posteriormente selados para evitar a sua exposição ao meio exterior e ao solo.



Rosca da Cunha

A rosca fixada à cunha reduz o número de partes móveis minimizando assim o risco de corrosão. O material utilizado para a sua construção é o latão, detentor de capacidades desinfectantes, com propriedades lubrificantes e comprovada compatibilidade com o eixo em aço inoxidável.

Vulcanização da Cunha

O corpo da cunha de fundição dúctil é vulcanizado com EPDM de uso alimentar, o que garante a possibilidade de utilização da válvula para água potável.

Nenhuma parte do ferro fica exposta à água e a excelente vulcanização previne uma progressiva corrosão por baixo da borracha. A guia da cunha sobre o corpo da válvula assegura um fecho uniforme, mesmo em pressões altas. Um manuseamento seguro fica garantido uma vez que as guias previnem sobrecargas no fuso. A cunha é de passagem total.

Operação

As válvulas podem ser operadas mediante um volante, quadrado, redutor ou actuador eléctrico, ou outras necessidades do cliente.

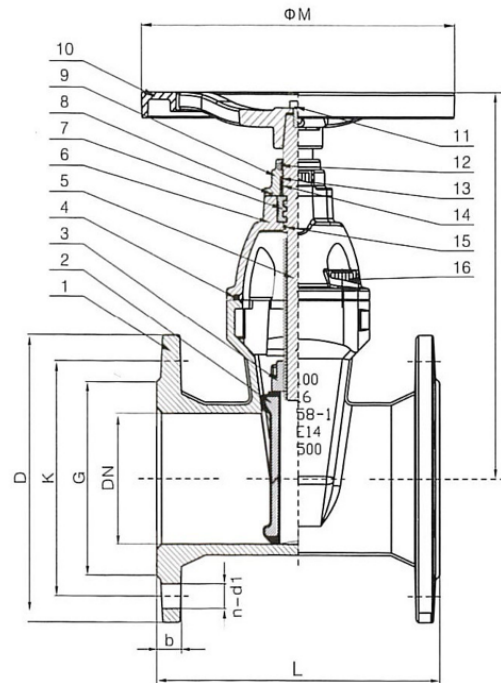

DIN3352 FLANGE F4 DN 40 - DN 300 PN 16.

Características Técnicas

- Diâmetro: DN 40 a DN 1000
- Classe: PN 10, PN 16
- Desenho: EN 1171, EN 1074-2
- Flange - flange: EN 558-1
- Furação flanges: EN 1092-2
- Ensaios: EN 12266

Materiais

Nº	PEÇA	MATERIAL	NORMA
1	Corpo	GJS-500-7 (GGG50)	EN 1563
2	Cunha	GJS-500-7 (GGG50) + EPDM	EN 681-1
3	Rosca da cunha	Latão	EN 1982
4	Junta da tampa	EPDM	EN 681-1
5	Fuso	Aço inox. SS420	EN 10088
6	Tampa	GJS-500-7 (GGG50)	EN 1563
7	Porca de fixação	Latão	EN 1982
8	Vedante	EPDM	EN 681-1

Nº	PEÇA	MATERIAL	NORMA
9	Pescoço	GJS-500-7 (GGG50)	EN 1563
10	Volante	GJS-500-7 (GGG50)	EN 1563
11	Parafuso do volante	Aço inox. A4	EN 10088
12	Guarda pó	EPDM	EN 681-1
13	Vedante	EPDM	EN 681-1
14	Casquilho	Latão	EN 1982
15	Retenção em U	EPDM	EN 681-1
16	Parafusos	Aço inox. A2	EN 10088

Dimensões (mm)

DN	COMPRIMENTO mm					FLANGES PN 10/16 - CL 125/150 mm								
	BS 5163	DIN F4	DIN F5	ASME B1,10	AS 2638	EN1092-2			ASME B16.1 / B16.42			AS4087		
						L	D	K	n-d	D	K	n-d	D	K
40	165	140	240	-	-	150	110	4-Ø19	127	98,5	4-Ø16	-	-	-
50	178	150	250	178	-	165	125	4-Ø19	152	120,5	4-Ø19	-	-	-
65	190	170	270	190	-	185	145	4-Ø19	178	139,5	4-Ø19	-	-	-
80	203	180	280	203	203	200	160	8-Ø19	191	152,5	4-Ø19	185	146	4-Ø18
100	229	190	300	229	229	220	180	8-Ø19	229	190,5	8-Ø19	215	178	4-Ø18
125	254	200	325	254	-	250	210	8-Ø19	254	216	8-Ø22	-	-	-
150	267	210	350	267	267	285	240	8-Ø23	279	241,5	8-Ø22	280	235	8-Ø18
200	292	230	400	292	292	340	295	8-Ø23/12-Ø23	343	298,5	8-Ø22	335	292	8-Ø18
250	330	250	450	330	330	395/405	350/355	12-Ø23/12-Ø28	406	362	12-Ø25	405	356	8-Ø22
300	356	270	500	356	356	445/460	400/410	12-Ø23/12-Ø28	483	432	12-Ø25	455	406	12-Ø22

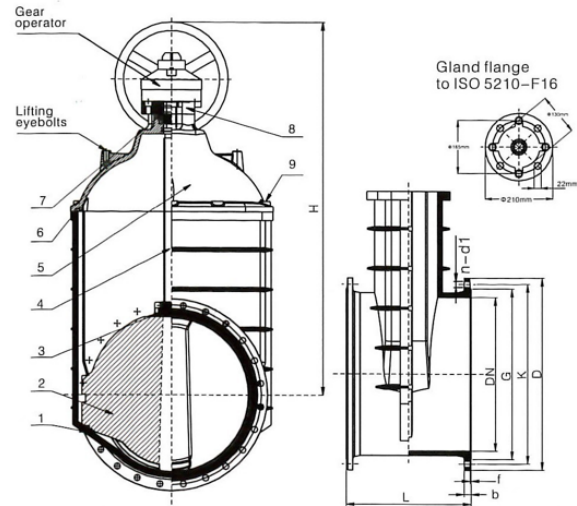

DIN3352 FLANGE F4 DN 350 - DN 600 PN 16

Dados genéricos

- Diâmetro: DN 40 a DN 1000
- Classe: PN 10, PN 16
- Desenho: EN 1171, EN 1074-2
- Flange - flange: EN 558-1
- Furação flanges: EN 1092-2
- Ensaio: EN 12266

Materiais

Nº	PEÇA	MATERIAL	NORMA
1	Corpo	GJS-500-7 (GGG50)	EN 1563
2	Cunha	GJS-500-7 (GGG50) + EPDM	EN 681-1
3	Rosca da cunha	Latão	EN 1982
4	Fuso	Aço inox. SS420	EN 10088
5	Tampa	GJS-500-7 (GGG50)	EN 1563
6	Junta da tampa	EPDM	EN 681-1
7	Vedante	EPDM	EN 681-1
8	Pescoço	GJS-500-7 (GGG50)	EN 1563
9	Parafusos	Aço inox. A2	EN 10088

Dimensões (mm)

DN	COMPRIMENTO mm					FLANGES PN 10/16 - CL 125/150 mm								
	BS 5163	DIN F4	DIN F5	ASME B1,10	AS 2638	EN1092-2			ASME B16.1 / B16.42			AS4087		
						L	D	K	n-d	D	K	n-d	D	K
350	381	290	550	381	381	505/520	460/470	16-Ø23/16-Ø28	533	476	12-Ø28	525	470	12-Ø26
400	406	310	600	406	406	565/580	515/525	16-Ø28/16-Ø31	597	540	16-Ø28	580	521	12-Ø26
450	432	330	650	432	432	615/640	565/585	20-Ø28/20-Ø31	635	578	16-Ø32	640	584	12-Ø26
500	457	350	700	457	457	670/715	620/650	20-Ø28/20-Ø34	699	635	20-Ø32	705	641	16-Ø26
600	508	390	800	508	508	780/840	725/770	20-Ø31/20-Ø37	813	749	20-Ø35	825	756	16-Ø30
700	610	430	900	-	610	895/910	840	24-Ø31/24-Ø37	-	-	-	910	845	20-Ø30
800	660	470	1000	-	-	1015/1025	950	24-Ø34/24-Ø41	-	-	-	1060	984	20-Ø36
1000	813	550	1200	-	-	1230/1255	1160/1170	28-Ø37/28-Ø44	-	-	-	1255	1175	24-Ø36